



# ETOP

creat să reziste

Republica Moldova, MD-2023  
mun. Chișinău, str. Uzinelor 90  
+ /373/ 67 707 707  
office@etop.md  
[www.etop.md](http://www.etop.md)

## Electrostivuator 1.6 - 2.0 tone

### **TRAIKO<sup>48</sup>**

4 roți



# Electrostivuitoar 1.6 - 2.0 t

Specificații tehnice					8FBMK16T	8FBM16T	8FBM18T	8FBMK20T	8FBM20T
Caracteristici	1.1	Producător			Toyota	Toyota	Toyota	Toyota	Toyota
	1.2	Model			8FBMK16T	8FBM16T	8FBM18T	8FBMK20T	8FBM20T
	1.3	Propulsie			Electrică	Electrică	Electrică	Electrică	Electrică
	1.4	Modul de operare			Cu șofer	Cu șofer	Cu șofer	Cu șofer	Cu șofer
	1.5	Capacitate de încărcare/sarcină nominală	Q	kg	1600	1600	1800	2000	2000
	1.6	Centrul de greutate	c	mm	500	500	500	500	500
	1.8	Distanța de la axul roții la fața furcii	x	mm	317	317	317	317	317
	1.9	Ampatament	Y	mm	1453	1561	1561	1453	1561
	Greutate	2.1	Greutatea cu baterie			2952	2973	3071	3274
2.2		Încărcarea pe ax față/spate, cu sarcină			4056/496	4077/496	4368/503	4661/613	4708/553
2.3		Încărcarea pe ax față/spate, fără sarcină			1500/1452	1586/1387	1573/1498	1480/1794	1609/1652
Roți	3.1	Roțile - pneumatice (P), superelastice (SE), cauciuc solid (R)			SE	SE	SE	SE	SE
	3.2	Dimensiunile roților - față			18x7-8	18x7-8	18x7-8	200/50-10	200/50-10
	3.3	Dimensiunile roților - spate			16x6-8	16x6-8	16x6-8	16x6-8	16x6-8
	3.5	Număr de roți față/spate (x = roți motoare)			2x/2	2x/2	2x/2	2x/2	2x/2
	3.6	Ecartament față	b <sub>10</sub>	mm	905	905	905	925	925
	3.7	Ecartament spate	b <sub>11</sub>	mm	880	880	880	880	880
	Dimensiuni	4.1	Înclinarea catargului/căruciorului înainte/înapoi	$\alpha/\beta$	deg	5/7	5/7	5/7	5/7
4.2		Înălțime minimă	h <sub>1</sub>	mm	2120	2120	2120	2120	2120
4.3		Înălțime liberă de ridicare	h <sub>2</sub>	mm	115	115	115	115	115
4.4		Ridicare	h <sub>3</sub>	mm	3300	3300	3300	3300	3300
		Înălțime de ridicare	h <sub>23</sub>	mm	3335	3335	3335	3335	3335
4.5		Înălțimea cu catargul extins	h <sub>4</sub>	mm	3870	3870	3870	3870	3870
4.7		Înălțimea grilajului de protecție (cabinei)	h <sub>6</sub>	mm	2055	2055	2055	2055	2055
4.8		Înălțimea scaunului/înălțimea standului	h <sub>7</sub>	mm	1051	1051	1051	1051	1059
4.12		Înălțimea de cuplare	h <sub>10</sub>	mm	427	427	427	427	427
4.19		Lungimea totală	l <sub>1</sub>	mm	3014	3122	3122	3044	3122
4.20		Lungime echipament până la fața furcilor	l <sub>2</sub>	mm	2014	2122	2122	2044	2122
4.21		Lățimea totală	b <sub>1</sub>	mm	1060	1060	1060	1152	1152
4.22		Dimensiunile furcilor	s/e/l	mm	35/100/1000	35/100/1000	35/100/1000	35/120/1000	35/120/1000
4.23		Cadrul furcilor DIN 15 173, clasa/tipul A, B			IIA	IIA	IIA	IIA	IIA
4.24		Lățimea cadrului furcilor	b <sub>3</sub>	mm	920	920	920	920	920
4.31		Garda la sol, cu sarcină, sub catarg	m <sub>1</sub>	mm	80	80	80	90	90
4.32	Garda la sol, centrul distanței dintre axele roților	m <sub>2</sub>	mm	101	101	101	107	107	
4.33	Lățimea culoarului de lucru pentru paletă 1000x1200 transversal	A <sub>st</sub>	mm	3327	3438	3438	3357	3438	
4.34	Lățimea culoarului de lucru pentru paletă 800x1200 pe lungime	A <sub>st</sub>	mm	3460	3568	3568	3490	3568	
4.35	Raza de întoarcere	W <sub>a</sub>	mm	1707	1811	1811	1737	1811	
4.36	Raza internă de rotire	b <sub>13</sub>	mm	68	49	49	68	49	
Date privind performanța	5.1	Viteza de deplasare, cu/fără sarcină		km/h	20/20	20/20	20/20	20/20	20/20
	5.2	Viteza de ridicare, cu/fără sarcină		m/s	0,43/0,61	0,43/0,61	0,42/0,61	0,38/0,54	0,38/0,54
	5.3	Viteză de coborâre, cu/fără sarcină		m/s	0,53/0,55	0,53/0,55	0,53/0,55	0,52/0,50	0,52/0,50
	5.5	Efort la cârlig, cu/fără sarcină		N	5083/5171	4998/5143	4998/5143	4851/5055	4851/5055
	5.6	Forța de tracțiune maximă cu/fără sarcină		N	9534/9437	9448/9409	9448/9409	9157/9197	9157/9197
	5.7	Înclinare, cu/fără sarcină		%	17,3/22,4	15,3/24,2	15,3/24,2	13,4/24,6	13,4/24,6
	5.8	Înclinare maximă, cu/fără sarcină		%	23,6/22,4	21,0/24,2	21,0/24,2	18,3/24,6	18,3/24,6
	5.9	Timp de accelerare, cu/fără sarcină (0—10m)		s	4,6/4,2	4,6/4,2	4,7/4,3	4,7/4,3	4,7/4,3
	5.10	Frână de serviciu			Hidraulic	Hidraulic	Hidraulic	Hidraulic	Hidraulic
	Motor electric	6.1	Putere motor tracțiune S2 60 min		kW	6x2	6x2	6x2	6x2
6.2		Putere motor ridicare S3 15%		kW	11,7	11,7	11,7	11,7	11,7
6.3		Baterie conform DIN 43 531/35/36 A, B, C, nr			43 531A	43 531A	43 531A	43 531A	43 531A
6.4		Voltaj baterie, capacitate nominală K <sub>s</sub>		V/Ah	48/550	48/660	48/660	48/550	48/660
6.5		Greutate baterie		kg	856	1013	1013	856	1013
6.6		Consumul de energie conform EN16796:2016		kWh/h	4,5	4,5	4,8	5,1	5,1
Altele	8.1	Tip control al propulsiei			inverter MOSFET	inverter MOSFET	inverter MOSFET	inverter MOSFET	inverter MOSFET
	8.2	Presiunea de operare a atașamentelor		bar	183	183	183	183	183
	8.3	Volumul uleiului pentru atașamente		l/min	41,3	41,3	41,3	41,3	41,3
	8.4	Nivel zgomot la urechea șoferului conform EN 12 053		dB(A)	71,5	71,5	71,5	71,5	71,5

Toate datele sunt bazate pe configurația din tabel. Alte configurații vor produce alte valori.  
 Performanțele și dimensiunile echipamentelor sunt nominale și pot varia în limita toleranțelor.  
 Produsele și specificațiile sunt subiectul modificărilor fără notificare

# Dimensiuni catarg și capacitățile nominale

Model			V								FV				FW				FSV					FSW								
8FBMK16T/18T/20T	Înălțime de ridicare	$h_{23}$	3035	3335	3535	3735	4035	4535	5035	3035	3335	3535	3735	3035	3335	3535	3735	4335	4535	4735	5035	5535	6035	4335	4535	4735	5035	5535	6035	6535	7035	7535
	Ridicare	$h_3$	3000	3300	3500	3700	4000	4500	5000	3000	3300	3500	3700	3000	3300	3500	3700	4300	4500	4700	5000	5500	6000	4300	4500	4700	5000	5500	6000	6500	7000	7500
	Înălțime minimă	$h_1$	1970	2120	2220	2380	2570	2820	3070	1970	2120	2220	2380	2000	2150	2250	2350	1970	2040	2120	2220	2380	2570	1980	2050	2150	2250	2450	2600	2800	3000	3200
	Înălțime maximă <sup>1)</sup>	$h_4$	3570	3870	4070	4270	4570	5070	5570	3580	3880	4080	4280	3555	3855	4055	4255	4845	5045	5245	5545	6045	6545	4845	5045	5245	5545	6045	6545	7045	7545	8045
	Înălțime maximă <sup>2)</sup>	$h_4$	4260	4560	4760	4960	5260	5760	6260	4260	4560	4760	4960	4260	4560	4760	4960	5560	5760	5960	6260	6760	7260	5560	5760	5960	6260	6760	7260	7760	8260	8760
	Înălțime liberă de ridicare <sup>1)</sup>	$h_2$	80	80	80	80	80	80	80	1430	1580	1680	1840	1440	1590	1690	1790	1460	1530	1610	1710	1870	2060	1430	1500	1600	1700	1900	2050	2250	2450	2650
Înălțime liberă de ridicare <sup>2)</sup>	$h_2$	80	80	80	80	80	80	80	745	895	995	1155	735	885	985	1085	745	815	895	995	1155	1345	715	785	885	985	1185	1335	1535	1735	1935	

1) Fără grătar pentru marfă

2) Cu grătar pentru marfă; Înălțimea grătarului pentru marfă standard este de 1220 mm.

Pneumatic shaped cushion tyre			V								FV				FW				FSV					FSW								
8FBMK16T	Înclinare, Înainte	deg	5	5	5	5	5	5	5	5	5	5	5	5	5	5	5	5	5	5	5	5	5	5	5	5	5	5	5	5	5	5
	Înclinare, Înapoi	deg	7(5)	7(5)	7(5)	7(5)	7(5)	7(5)	7(5)	7(5)	7(5)	7(5)	7(5)	7(5)	7(5)	7(5)	7(5)	7(5)	7(5)	7(5)	7(5)	7(5)	5	7(5)	7(5)	7(5)	7(5)	7(5)	5	5	5	5
	Capacitatea de încărcare <sup>1)</sup>	kg	1600	1600	1600	1600	1600	1600	1450	1600	1600	1600	1600	1600	1600	1600	1600	1550	1550	1500	1450	1400	1250	1550	1550	1500	1450	1400	1250	1100	950	800
8FBMK16T	Înclinare, Înainte	deg	5	5	5	5	5	5	5	5	5	5	5	5	5	5	5	5	5	5	5	5	5	5	5	5	5	5	5	5	5	5
	Înclinare, Înapoi	deg	7(5)	7(5)	7(5)	7(5)	7(5)	7(5)	7(5)	7(5)	7(5)	7(5)	7(5)	7(5)	7(5)	7(5)	7(5)	7(5)	7(5)	7(5)	7(5)	7(5)	5	7(5)	7(5)	7(5)	7(5)	7(5)	5	5	5	5
	Capacitatea de încărcare <sup>1)</sup>	kg	1600	1600	1600	1600	1600	1600	1600	1600	1600	1600	1600	1600	1600	1600	1600	1600	1600	1600	1550	1450	1200	1600	1600	1600	1550	1450	1200	1000	800	650
8FBMK18T	Înclinare, Înainte	deg	5	5	5	5	5	5	5	5	5	5	5	5	5	5	5	5	5	5	5	5	5	5	5	5	5	5	5	5	5	5
	Înclinare, Înapoi	deg	7(5)	7(5)	7(5)	7(5)	7(5)	7(5)	7(5)	7(5)	7(5)	7(5)	7(5)	7(5)	7(5)	7(5)	7(5)	7(5)	7(5)	7(5)	7(5)	7(5)	5	7(5)	7(5)	7(5)	7(5)	7(5)	5	5	5	5
	Capacitatea de încărcare <sup>1)</sup>	kg	1800	1800	1800	1800	1800	1750	1700	1800	1800	1800	1800	1800	1800	1800	1800	1700	1700	1700	1680	1450	1250	1700	1700	1700	1680	1480	1250	1100	850	800
8FBMK20T	Înclinare, Înainte	deg	5	5	5	5	5	5	5	5	5	5	5	5	5	5	5	5	5	5	5	5	5	5	5	5	5	5	5	5	5	5
	Înclinare, Înapoi	deg	7(5)	7(5)	7(5)	7(5)	7(5)	7(5)	7(5)	7(5)	7(5)	7(5)	7(5)	7(5)	7(5)	7(5)	7(5)	7(5)	7(5)	7(5)	7(5)	7(5)	5	7(5)	7(5)	7(5)	7(5)	7(5)	5	5	5	5
	Capacitatea de încărcare <sup>1)</sup>	kg	2000	2000	2000	2000	2000	1950	1900	2000	2000	2000	2000	2000	2000	2000	2000	1950	1950	1950	1800	1650	1550	1950	1950	1900	1850	1600	1200	900	800	
8FBMK20T	Înclinare, Înainte	deg	5	5	5	5	5	5	5	5	5	5	5	5	5	5	5	5	5	5	5	5	5	5	5	5	5	5	5	5	5	5
	Înclinare, Înapoi	deg	7(5)	7(5)	7(5)	7(5)	7(5)	7(5)	7(5)	7(5)	7(5)	7(5)	7(5)	7(5)	7(5)	7(5)	7(5)	7(5)	7(5)	7(5)	7(5)	7(5)	5	7(5)	7(5)	7(5)	7(5)	7(5)	5	5	5	5
	Capacitatea de încărcare <sup>1)</sup>	kg	2000	2000	2000	2000	2000	1900	1900	2000	2000	2000	2000	2000	2000	2000	2000	1950	1950	1900	1800	1650	1550	1950	1950	1900	1850	1650	1350	1050	950	

1) La 500 mm LCP.

Datele din ( ) sunt pentru cand se selecteaza optiunea "Cabin Series" (minimum parbriz).

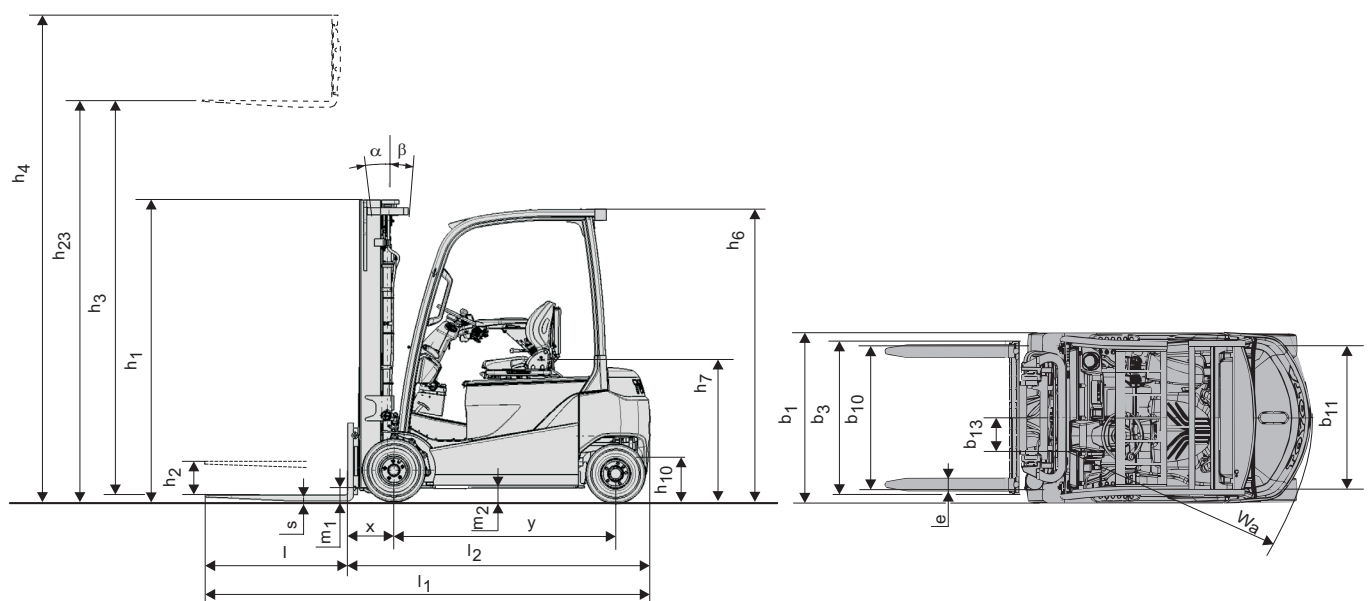

## Caracteristici echipament:

- Toyota SAS (Sistem de Stabilitate Activă)
- Sistem alimentare Toyota AC<sup>2</sup>
- Toyota OPS (Sesizare Prezență Operator)
- Scaun Toyota ORS (Sistem de Fixare a Operatorului)
- Levier montate pe cotieră
- Catarg lat cu vizibilitate bună (MFH:3300)
- Furci (Lungime:1000 mm)
- Cărucior (Lungime: 920 mm)
- Distribuitor cu 3 căi
- Frâne în baie de ulei
- Roți superelastice
- Servodirecție hidraulică
- Ecran digital de afișare cu indicator pentru poziția roții
- Memoria poziției înclinării volanului



**TOYOTA**

MATERIAL HANDLING